



Siège National : Immeuble Sextant Avenue André Malraux 92309 Levallois-Perret Cedex Tel : 01 41 49 33 00

Siège région NORD : Jean-Marie BERNARD 369 rue de l'Abbaye 59590 Raismes Tel : 03 27 25 41 07

20 Sept. 2013
N- 008



Constitution du bureau
Animateur principal BERNARD Jean Marie
Animateur principal Adjoint GRANDAME Richard HUVELLE Jean-Claude
Secrétaire ZAROW César
Comité de rédaction du Journal JETTE Jean-Edouard NIEUVIARTS Guy BERNARD Jean-Marie GRANDAME Richard
Trésorier MONIER Jacques
Trésorier Adjoint GRANDAME Richard
Relations Usine TETU André BERNARD Jean Marie
Relations FNAR DUQUENES Norbert
Animateurs PRALAT Raymond BOELS Claude LEMOINE Norbert
Reportage Photos et Informatique NIEUVIARTS GUY

« Le Petit QUINQUIN »
SOMMAIRE

- 1- Mot de l'animateur principal
- 2- Rappel du programme de fin d'année
- 3- Le prix d'un sourire
- 4- La sortie annuelle en milieu forestier
- 5- Les années se suivent mais ne se ressemblent pas : le rendez vous au Rosult
- 6- La croisière s'amuse : nos anciens au gré des flots
- 7- Des souvenirs encore d'actualité
- 8- Le jardin de la Rhônelle, notre poumon vert
- 9- Le barbecue du 08/07 une belle brochette de « PEQUEUX »
- 10- L'aviron suite et fin : réglage du matériel
- 11- Rions un peu : comment s'écrit l'histoire
- 11-1 : Un sourire
- 12- Nos joies, nos peines
- 13- Les bonnes adresses, les bonnes recettes



BERNARD Jean Marie 369 rue de l'Abbaye 59590 Raismes 03 27 25 41 07
06 07 82 97 20 - matlucber@aol.com

GRANDAME Richard 12 rue du 8 Mai
1945 59300 Aulnoy lez Valenciennes
03 27 29 96 11 - 06 75 82 78 13
Grandame-Richard@bbox.fr



1- Mot de l'animateur principal

Chères / Chers amicalistes

Une fois n'est pas coutume, nous avons été gâtés par un mois de Juillet et un mois d'Aout ensoleillés. J'espère que chacun de vous en a profité au maximum. Vos souvenirs de vacances peuvent à votre gré alimenter notre journal le petit Quinquin. Nous sommes au cœur du second semestre de notre programme annuel, et pour la rentrée nous nous devons de rappeler les moments forts des activités à venir que vous trouverez ci-dessous. Je souhaite également appeler un maximum d'adhérents à se joindre au noyau de participants qui chaque mois, animent et font vivre notre amicale à travers les activités proposées (bienvenus à tous). Le référendum réalisé en juin concernant la mise en place d'une commission voyage, a montré le peu d'intérêt à ce sujet (20/100 de réponses : toutes négatives)... Nous en resterons donc au programme commun excursions/voyages. La commission photo à quelques difficultés à se mettre en place, mais avec l'impulsion de nouveaux intéressés volontaires, elle devrait voir le jour prochainement. Je rappelle également le travail en cours pour la mise en œuvres du livre LE LABEUR DES ANCIENS, et nous acceptons toujours les documents retraçant l'histoire de la CIMT/SFB/Alstom VPF. Nous vous proposerons prochainement, d'acquérir l'album photo (souvenir/souvenir) relatifs aux activités des adhérents pour les années 2012 /2013. Le conseil d'administration de l'amicale des anciens d'Alstom France se déroule le 5 Octobre à l'usine de Tarbes, nous ferons en sorte de vous représenter ainsi que la région Nord ; comme il se doit.

Bien amicalement

2- Rappel des moments forts du second semestre

- Rendez- vous pétanque/scrabble : tous les premier jeudi de chaque mois (Attention: quartier d'hiver à Marly à partir du mois d'octobre)
- Challenge M LE COURTOIS au HAVRE le 19 Septembre
- Repas / visite du centre Minier de Wallers-Arenberg en octobre (date à préciser)
- Journée St E LOI le 23 Novembre : Assemblée générale (le matin ouverte à tous) / Repas de St Eloi (avec participation) / Animation l'après-midi offerte par l'amicale.
- Excursions et voyages proposés par le programme commun et le CE VPF.

J .M.B / G.N.

3- LE PRIX D'UN SOURIRE.

Dans la file d'attente à la caisse »moins de 10 articles »une adolescente me précède, une jeune adolescente ! A son tour elle déclare 2 articles, soit deux saucissons «ventrus » dans leur emballage de plastique rouge. La caissière annonce le prix et la cliente fouille toutes ses poches pour remettre un tas de « mitrailles » ; La caissière en bonne professionnelle empile les pièces en ordre de valeurs et précise : il en manque ! Devant la mine déconfite de la jeune fille, je demande ; Combien manque-t-il ? Trois centimes...Je fais l'appoint : Sourire et merci timide de l'adolescente, merci et félicitations de la caissière, l'opération est juste et la cliente libérée ! Pour moi c'est trois centimes, le prix d'un sourire !



J.Ed.J. / G.N.

4 : La sortie annuelle en milieu forestier : 13 juin au Godelot.

La chanson dit : Au rendez-vous de la Marquise ils étaient 80 chasseurs mais aujourd'hui quel changement ! Au rendez-vous du chasseur Jean-Claude HUVELLE ils n'étaient que sept...une météo peu engageante, un malade, d'autres indisponibles, la date choisie était-elle judicieuse trop proche peut-être de celle du Challenge ? Sept c'est peu mais l'ambiance était bonne. Café d'accueil puis tirage au sort des parties à l'aide du matériel très sophistiqué de Jean-Claude ; mais à 7 ce n'est pas aisé. En définitive nous choisissons : une doublette et 3 joueurs en tête à tête qui doivent s'organiser...Qui attaque ? qui joue en second ? qui rejoue et dans quel ordre ? Alain SORNETTE très bien, trop bien équipé utilise son smartphone et nous concocte la mise à jour du score...un marqueur c'est 1 contre 1, 2 contre 2, 3 contre 3 mais pas 1+1+1. Très bonne intention, un mauvais clic faillit tout effacer...Oh mémoire tu nous as sauvé la vie !

12h30 les 3 premiers filent à table, un crémant au jus de pêche leur ouvre l'appétit quant aux autres ils préfèrent terminer leur partie : 13h tous à table, menu et vins sont très conviviaux et pour ne pas être en reste Jean-Claude RORIVE notre doyen narre avec une certaine verve ses aventures passées : La bataille de Colmar 1945, 2 fois attaqué par des gangsters cagoulés, sa caravane sur le toit lors d'un parcours autoroutier et si vous en voulez d'autres j'en ai encore en réserve ! Dieu soit loué il est toujours là en excellente santé après 89 ans sur notre Terre ! Un dur !

Sortant de table nous espérons un A/M ensoleillé mais si vous faites confiance aux prévisions Météo de la TV inversez les vous aurez une chance d'être dans le vrai ! Chassés par la pluie nous rangeons le matériel en souhaitant faire mieux la prochaine fois...c'est toujours l'espoir des sportifs après une contre-performance ! Rendez-vous le 20/Juin à la journée pique-nique de Rosult, soleil assuré.

J.Ed.J



J.Ed.J/G.N.

5- Les années se suivent mais ne se ressemblent pas : Le rendez-vous au Rosult.

Cette année nous étions 9 joueurs de pétanque le matin et 10 l'après-midi, et 6 épouses croisant les mots dans une ambiance conviviale égale à celle des années précédentes mais avec une participation très réduite ! Le temps est maussade après les orages de la veille mais rien ne peut décourager les présents, j'ai failli dire au travail! Les rencontres commencent dans un esprit très sportif. Une triplète et 3 doublettes se mesurent toute la matinée, les parties sont acharnées au point de faire embrasser Fanny par Guy et René et l'après midi Jean-Marie et Jacques. Le midi c'est la pause bien méritée et l'apéritif fidèle à sa réputation ouvre l'appétit des convives le repas « sorti du sac » selon l'expression est copieux. Jean-Marie Bernard notre animateur principal dont la fonction n'est pas usurpée, arrive juste pour prendre le café, excellent pour la digestion ! Les parties reprennent dans un ordre différent: 10 joueurs soit 2 triplètes et 2 doublettes. Le soleil enfin revenu est chaud et ne tarde pas à manifester sa présence sur les courageux concurrents. La journée est clôturée par le pot de l'amitié bien mérité et rendez-vous est pris pour l'an prochain. Les présents regrettent la faible participation : est-ce dû à un planning trop chargé ou à un manque de disponibilité des amicalistes, il faudra se poser la question !

Ci-dessous les photos de la Journée «Rosult »



Quand il y a péril en la demeure notre ami Roger HARBONNIER peut régler la situation

6 : La croisière s'amuse ; Nos anciens au gré des flots.

Bien que nous n'ayons pas le pied marin, Claudette et Jacques MONIER ont décidé de partir sur les flots. En effet par l'intermédiaire du club Amanda de St Amand les Eaux une croisière vers la mer du nord a été organisée, nous avons profité de cette occasion pour prendre le large. Après un voyage en car le 02 juin, pour rallier le port de Kiel sur la mer Baltique et embarquer sur un magnifique navire de couleur blanche. Après avoir contourné le Danemark c'est sur la mer du nord que nous naviguons en direction des Fjords de Norvège. Nous arrivons à notre 1^{ère} escale, FLAM qui se loue d'avoir le chemin de fer le plus spectaculaire d'Europe pouvant monter à plus de 3000 pieds (914m) point de départ pour explorer ce magnifique paysage. Ensuite le départ pour Hellesylt où un spectacle grandiose nous attend, les flancs de montagne descendant directement dans la mer de chaque côté du navire et au fond du Geiranger fjord nous découvrons une magnifique ancienne cité Viking nichée à flanc de montagne, cette cité est classée au patrimoine mondial de l'UNESCO. Nous continuons notre périple vers Geiranger par le car, nous nous dirigeons vers le lac d'Hornindal le plus profond d'Europe, 514 m et là nous accédons aux cascades, nous sentons le souffle des chutes d'eau. Nous atteignons enfin le sommet du Dalsnibba à 1500 m d'altitude et découvrons un panorama grandiose.

C'est le moment du retour vers Bergen seconde plus grande ville de Norvège, située au cœur de collines et fjords. Elle fut fondée en 1070 et vers 1830 la ville était la plus grande de Norvège. Nous avons admiré de nombreux édifices en bois typiques des régions nordiques avec les pignons surplombants le port. La dernière étape nous conduit vers Oslo la capitale située au sommet du fjord d'Oslo au milieu des forêts et lacs c'est le moment du shopping, sur fond architectural électrique. Visite des sites touristiques Hôtel de ville, parlement, théâtres et palais royal.

C'est le moment de quitter la Norvège pour nous diriger vers la capitale du Danemark Copenhague et de voir la « petite sirène » à l'entrée du port. C'est le centre le plus dynamique de la région d'Oresund et ancienne capitale. La monarchie Danoise est la plus ancienne au monde. Là visite au travers la ville pour découvrir les murs du diamant noir, le Château d'Amolienborg ainsi que différentes perles architecturales du centre ville, comme le palais Chistiansburg, la vieille bourse et un édifice ultra moderne Diamant Noir qui abrite la bibliothèque nationale, avant d'atteindre l'ancien quartier naval. Une croisière sur les canaux clôturera cette escale avant de regagner le bateau pour le retour à Kiel.

Le navire sera à proximité de Kiel Light House, îlot sur lequel se trouve le phare d'entrée du chenal et la gare pilote. Nous pouvons admirer le canal de Kiel allemand qui permet la communication de la mer du Nord avec la mer Baltique en coupant à la base la péninsule de Jutland. Puis c'est l'arrivée au port, le débarquement et le retour vers St Amand les Eaux en car. Ceci marque avec regret la fin de notre croisière, il ne nous reste outre les photos, les excellents souvenirs du séjour et nous garderons très longtemps dans un coin de notre mémoire les fantastiques paysages que nous avons eu la joie de contempler.

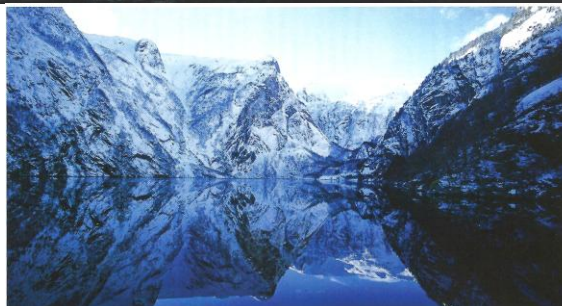

7 : DES SOUVENIRS ENCORE D'ACTUALITE.

1975, à la « FRANCO » nous décidons d'organiser une compétition de football entre services. A notre tour < entretien/travaux > nous pénétrons sur la pelouse du stade BOTSARRON. Ressentant une petite douleur tendineuse je demande à Daniel HOUBE de me remplacer dans le jeu et je deviens goal un rôle que je n'ai jamais assumé ! Et c'est la catastrophe, sans bousculade, sans glissade je m'écroule : jambe gauche fracturée, tibia et péroné : la cause, fracture de fatigue paraît-il...une galéjade ! Clinique du Parc, plâtre jusqu'au-dessus du genou ; visite à domicile de la stagiaire « Assistante d'Ingénieur »...c'est bon pour le moral ! Puis le plâtre est raccourci et ensuite enlevé, c'est la période de la rééducation ! Un beau-frère Kiné me conseille la pratique du vélo ce qui m'amènera bientôt au démon de la bicyclette ! Le club raismois et les routes Cévenoles montantes et sinueuses à souhait. Mon gendre cyclo également me fait part de son souhait de grimper le Ventoux. OK, le matériel est dans le coffre de la voiture direction Carpentras et Bédouin souvent cité ; un autochtone me prête une casquette, la mienne oubliée serait d'un grand secours. Premières rampes, la route est ombragée mais les mouchettes présentes et très agressives ; Une pause au Chalet Reynard, au loin le relais de TV nous nargue, pas une verdure, pas un arbre, un décor lunaire ! Le sommet semble à portée de pédale...illusion ! Nous souffrons stoïquement, poussant le petit braquet sans mollir, régulièrement mais avec un regard envieux sur le sommet ; arrêt très court devant la stèle dédiée à Simpson puis devant celle d'un cyclo explosé en vue du sommet. Enfin, enfin comme on l'exprime en langage du vélo, un dernier « coup de cul » ! Nous y sommes, fatigués mais heureux d'avoir vaincu le « Mont Chauve ». Nous n'étions pas encore Christopher Froome mais nous l'avions devancé dans l'histoire.

J.Ed.J



J.Ed.J. /G.N.

8 : LE JARDIN DE LA RHONELLE, NOTRE POU MON VERT !

Un sujet d'actualité : le Grenelle de l'environnement et la protection de la nature. Valenciennes possède deux atouts dans ce domaine, ses poumons verts : le Vignoble et sa grande étendue d'eau et le Jardin de la Rhônelle au cœur de la Cité.

Le jardin de la Rhônelle est un jardin à l'anglaise de 5 hectares créé en 1904. Les arbres fournissent ombre et verdure, le tulipier fleuri, sa beauté printanière et le ginkgo (une espèce ayant survécu à HIROSHIMA) son exotisme. L'harmonie de couleurs des buissons et des diverses fleurs en massifs, en bouquets au pied des arbres ou en »gestion différenciée « à la sauvette dans les pelouses apportent un peu de romantisme. Nous apprécions les bancs en zones d'ombre et lumière agréables pour le repos : personnes âgées à la recherche d'un rayon de soleil après un hiver interminable, mamans et leurs nourrissons et amoureux enlacés prélude à l'arrivée du printemps ! L'aire de jeux réservée aux enfants de 3 à 6 ans a un gros succès. Le long des allées admirons les statues : l'Orphelin du Terroir, Caïn jaloux, le Charpentier, la Faunesse près du boulevard... Clémence 3 ans m'a dit elle n'a pas de culotte et c'est vrai ! Enfin le plus connu et convoité, enlevé par l'occupant Allemand, puis volé en 1986 le Joueur de billes un véritable roman ! La pièce d'eau surmontée de rochers plus vrais que nature est le domaine des canards, oie, poules d'eau et pigeons... à la grande satisfaction des enfants. Dans le Nord il n'y a pas que « les Corons ».

J.Ed.J

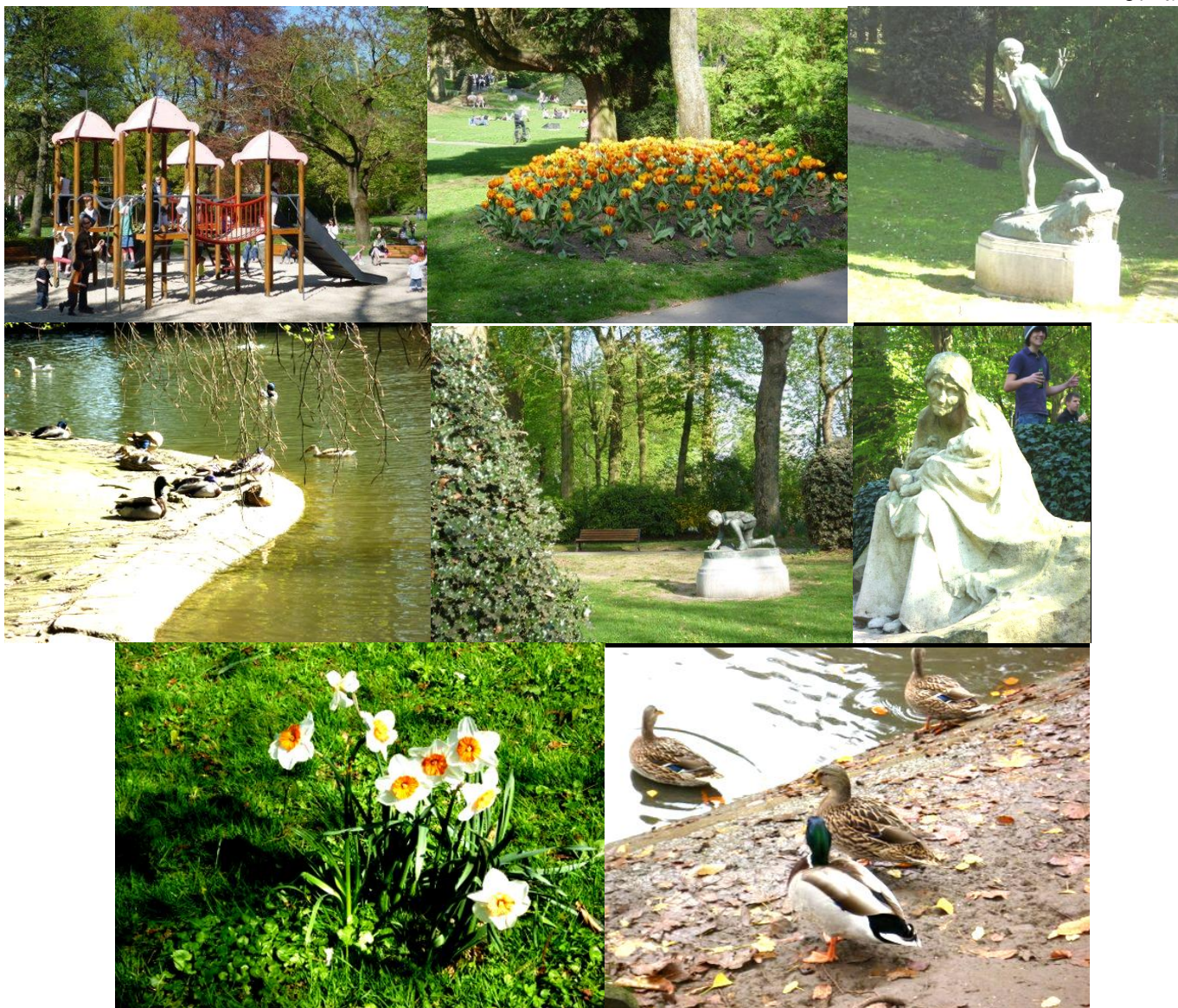

J.Ed.J :G.N.

9 : Le barbecue du 10 juillet 2013... Une belle brochette de pêcheurs

Le mardi 9 juillet après midi nous préparons la journée barbecue à la pêche. L'équipe d'animateurs Norbert, Claude, J Luc et J Marie arrive sur le terrain armée jusqu'aux dents, avec râtaeux, sécateurs, etc ... Nettoyage du terrain de pétanque et montage d'une grande tonnelle prêtée par J Marie. Le soleil est au rendez- vous en cette deuxième semaine de juillet. Vers 16h; Ouf tout est OK ; Il nous reste à flécher l'itinéraire vers l'étang, Claude a réalisé quelques pancartes « PECHE » que nous posons dès le village de BRILLON.

Après une nuit agitée, enfin le jour « J » tant attendu est arrivé. Installés depuis 8 heures, les mordus de la gaule sont à pied d'œuvre, mais le poisson boude un peu en ce début de journée, ce qui ne sera pas le cas pour tout le monde l'après- midi. RA notre dieu soleil est déjà plus haut, ce qui appelle aux premiers rafraichissements, il est 10h30. Claude et Norbert se transforment en colporteurs de boissons autour de l'étang ; soda, bière, coca... Soudain, le choc des boules de pétanque se fait entendre dans la quiétude du lieu, à la lisière des arbres : André Têtu et Roberto se mesurent à défaut de pêcher. De nouvelles voitures arrivent, il est 11 heures, le reste de l'équipe, accompagné des épouses rejoint le groupe matinal (la photo sera un bon souvenir de la réunion).

Bientôt l'apéro, 12h au clocher de l'église... Norbert, Claude et son épouse Andrée préparent les amuse- bouches, et font griller quelques saucisses et merguez. Tout le monde est au chapiteau pour leur dégustation arrosée de porto, pastis et pétillant. 14 heures est déjà sonnée, il est temps de se mettre à table. Au menu brochettes, merguez, saucisses et crudités le tout accompagné d'un petit (voir d'un grand) rosé de Provence. Comme on le dit souvent le fromage arrive tout seul, un Brie de Meaux, car dit on < il faut toujours garder une place pour le fromage, vaindieu >.

JMB notre animateur principal ...un titre qui lui tient à la peau, par tradition sort ses cases à 2 Euros (budget exige), Denis GAUDON et J Marc LEFEVRE (lui c'est la seconde fois, il pourrait inspirer Richard le maître du loto) gagnent les bouteilles de champagne mises immédiatement en dégustation. Le champagne coule à flot pour accompagner le dessert ; des tartes maison réalisées avec amour par Viviane, Madame Norbert LEMOINE. Notre ménestrel Jacques JANURA sort sa guitare et accompagne J- Marie qui y va de sa « gouale », ambiance des années 60 en interprétant façon yaourt quelques chansons de Johnny, Chuck Berry, et autres... C'est très chaud.

Fin d'après- midi, quelques irréductibles repus, essaient de reprendre leur gaule en espérant réaliser une performance, mais peine perdue personne ne pourra égaler Florian 19ans, le petit fils de Michel DEVILLERS, avec plus de 35 kilogrammes de poissons. Deux carpes de 9 kilogrammes et une bourriche de carassins, brèmes, tanches, affichant 17kg à la pesée ! UN RECORD.

Le soleil se couche à l'horizon (encore une expression tirée d'une très ancienne chanson : « Les blés d'or » et après cette formidable et sympathique journée nous souhaitons faire de même. C'est l'heure du emballage, le terrain et les abords de l'étang se transforment en fourmilière .Tous le monde met la main au démontage des installations, le nettoyage et le chargement des voitures. Après un dernier rafraichissement pour qui le souhaite et avant le départ, nous prenons rendez-vous à la journée pêche/barbecue de l'an prochain après une telle réussite qu'on se le dise !

Avis aux amateurs ils ne le regretteront pas.



10 : L'Aviron suite et fin: réglage du matériel

L'aviron est un sport d'endurance sur le principe de la démultiplication d'un mouvement. C'est transformer un mouvement de petite amplitude et de forte tension par un mouvement de grande amplitude et de faible tension. La puissance humaine est comme celle d'un moteur, si l'on veut en tirer l'optimum, il faut une bonne boîte de vitesse, le bon jeu de poulies et des leviers. En ce sens l'aviron est un sport biomécanique. Nous devons être maniaques pour pratiquer cette discipline.

a) La barre de pieds (Rep 1) est un élément de réglage de grande importance, son ajustement conditionne les positions de force, tant en position sur l'avant (réglage de l'inclinaison et de la hauteur) qu'en position sur l'arrière (éloignement) voir figure 2. Les réglages dépendent de la morphologie du rameur.

b) le croisement des avirons [C] fig 3, est déterminant pour la démultiplication du mouvement cité plus haut. Il s'obtient en réglant l'écartement des « dames de nage » (Rep 2) et le levier intérieur [D] de l'aviron (ou pelle)

c) la hauteur de nage est le plan horizontal dans lequel doit se déplacer l'extrémité de la poignée de l'aviron pour effectuer un travail efficace. Elle est fonction du poids du rameur et se règle en rajoutant (ou retirant) des rondelles sous la dame de nage (Rep 2) ou en agissant sur les fixations des portants (Rep 3) sur la coque du bateau (Rep 4) voir fig 3. Par cette action, on baisse ou remonte les portants.

Tous ces réglages, et il y en a d'autres, sont assez délicats à réaliser, ils dépendent de la catégorie du rameur, de sa morphologie, de son poids, de sa force musculaire et de son niveau technique. Ce sont souvent des sujets de discussions entre rameurs et entraîneurs.

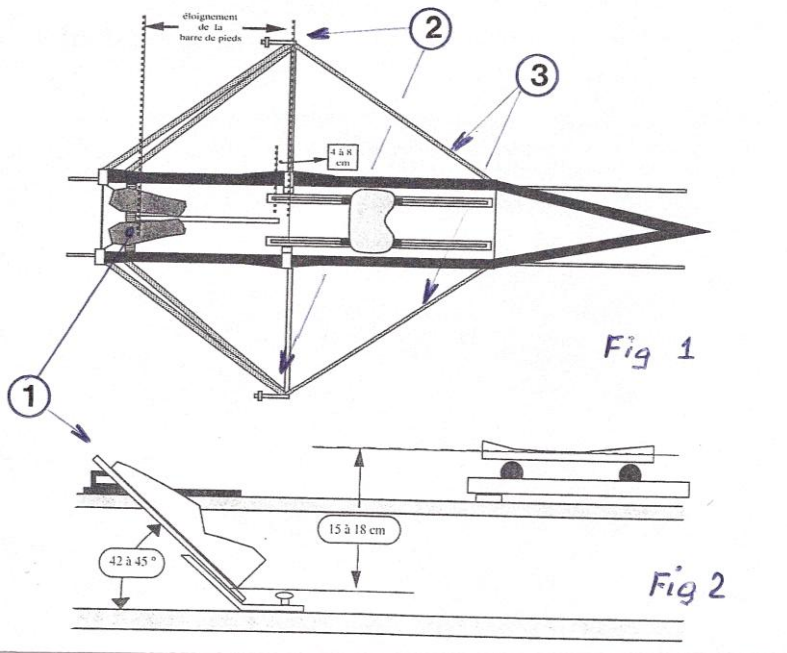

11 : Rions un peu : COMMENT S'ECRIT L'HISTOIRE !

Nous nous garderons bien de laisser notre « PETIT QUINQUIN » se fourvoyer parmi les revues et journaux Peoples d'un goût douteux, mais nous ne saurions oublier nos ascendances « Gauloises » et ignorer que l'Histoire est parsemée de faits osés... Que nos lecteurs veuillent bien nous pardonner !

Vers 1573, le Duc de la MIRANDIERE, passionné de chasse, mais dépité par le peu de gibier ramené, convoqua tous les colporteurs, boutiquiers, artisans et nobliaux de son vaste domaine et leur demanda de trouver une arme ou un outil capable d'aider à la traque du gibier.

Quelque mois plus tard, un hobereau du nom de Marcel ECOUILLE, demanda audience au château pour faire la démonstration d'une invention capable d'attirer toutes sortes d'animaux.

Devant le Duc et sa cour, il demanda le silence et sortit de son pourpoint un sifflet de forme curieuse (un appeau), le portant à la bouche, il imita des cris d'animaux, qui tour à tour vinrent s'ébattre devant les douves du château : oiseaux, lièvres, cerfs, sangliers et gibiers divers.

Le Duc, subjugué par la science du hobereau, dit à Marcel HECOUILLE qu'il était prêt à lui payer le prix demandé pour son appeau et pour qu'il lui enseigne ses connaissances. Marcel HECOUILLE, répondit qu'il lui en coûterait au Duc la moitié de sa fortune.

Cette requête fit naître la réprobation dans l'assemblée mais le Duc accepta la transaction.

Dans la France entière, le bruit se répandit qu'un hobereau avait vendu un sifflet pour une somme astronomique au Duc de la MIRANDIERE, qui en avait payé le prix sans hésiter.

Ainsi naquit une nouvelle expression, « cela coute l'appeau d'ECOUILLE », et nom pas « LA PEAU DES COUILLES », pour qualifier une marchandise hors de prix !

Un peu de culture bande d'ignares, ne peut que vous faire du bien.

J.ED./G.N.

11-1 : Un Sourire

*Un sourire ne coute rien et produit beaucoup
Il enrichit ceux qui le reçoivent.
Sans appauvrir ceux qui le donnent
Il ne dure qu'un instant.
Mais son souvenir est parfois éternel.
Personne n'est assez riche pour s'en passer.
Personne n'est assez pauvre pour ne pas le mériter.
Il crée le bonheur au foyer au foyer, soutient les affaires,
Il est le signe sensible de l'amitié.
Un sourire donne du repos à l'être fatigué.
Rend du courage aux plus découragés.
Il ne peu ni s'acheter, ni se prêter, ni se voler,
Car c'est une chose qui n'a de valeur
Qu'à partir du moment où il se donne.
Et si quelquefois vous rencontrez une personne
Qui ne sait plus avoir le sourire
Soyez généreux, donnez lui le votre.
Car nul n'a autant besoin d'un sourire
Que celui qui ne peut en donner aux autres.*

J.Ed.J. / G.N.

12 : Nos joies, nos peines.

Une pensée pour Alain CAUDRON manager du département validation projet au dép. engineering
Décédé le 28 juillet 2013 à l'âge de 60 ans. Le Comité ainsi que les membres de l'amicale des anciens d'Alstom
s'associent pour présenter à toute la famille leurs sincères condoléances.

J.M.B. / G.N.

13 : Les bonnes adresses, les bonnes recettes

Dans ce numéro, nous vous présentons un sympathique petit restaurant « Le Sully » situé sur la digue du port de Dieppe et bien connu de nos amicalistes qui y font une halte restauration au retour du challenge Michel COURTOIS à Le Havre

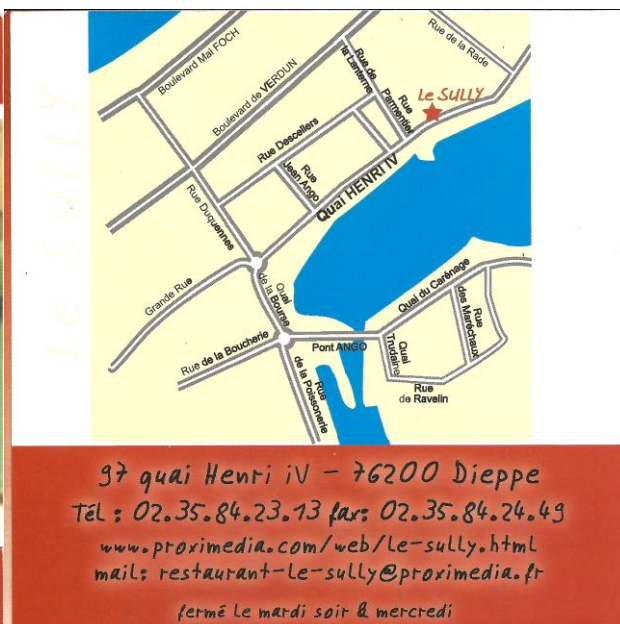
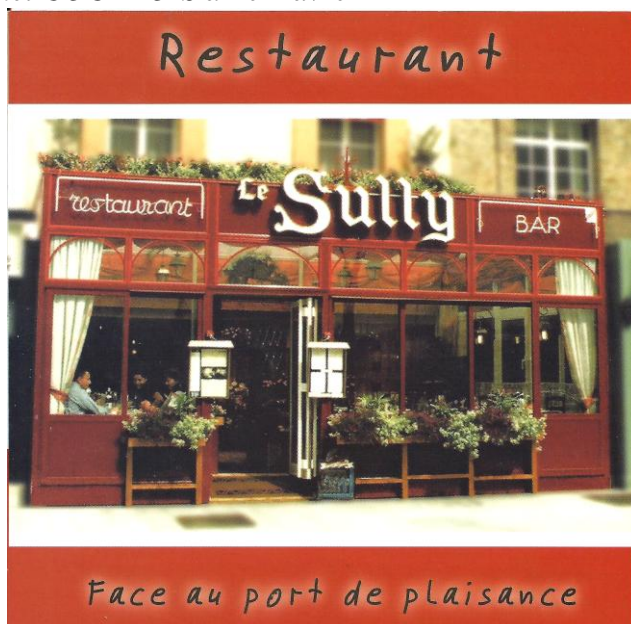

Vous pourrez avoir si le cœur vous en dit, l'occasion de déguster en entrée une excellente tranche de foie de lotte poêlée, qui est un véritable régal.

G.N.

L'Animateur principal

J. Marie BERNARD